

## 第20期

在本期中，將安裝中央蓋板在已經組裝至第19期的地板上，並且安裝兩種不同的地板橫梁。



# 將中央蓋板和地板橫梁安裝到地板上

※零件名稱和組裝指南中的「左·右」是指乘坐時從駕駛座的視角來看。「右(R)」指的是駕駛座側，而「左(L)」指的是副駕駛座側。

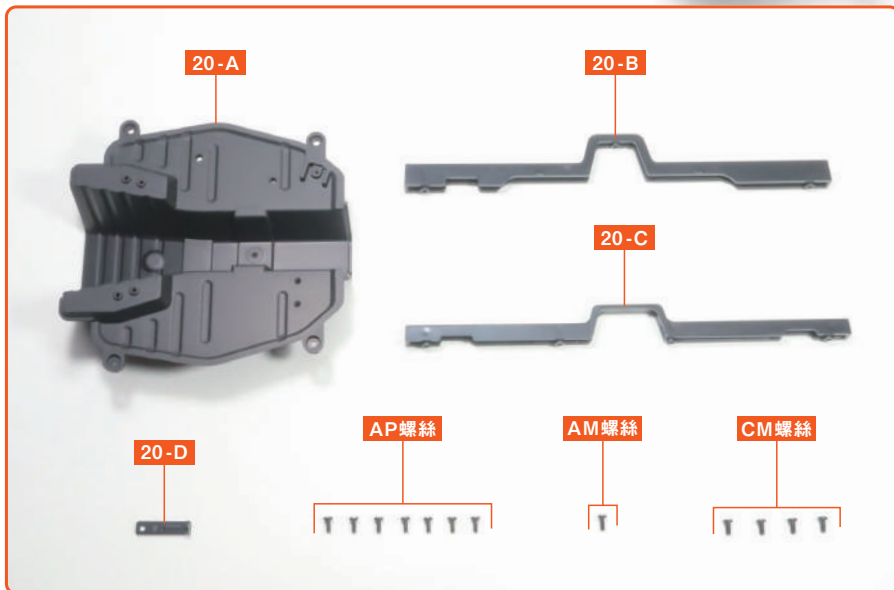

20-A 中央蓋板

20-B 地板橫梁 (1)

20-C 地板橫梁 (2)

20-D 線夾

AP 螺絲 (1.7×4 mm) ×7+備用

AM 螺絲 (1.7×4 mm) ×1+備用

CM 螺絲 (2.0×4 mm) ×4+備用

## 透過影片 Check 組裝步驟！



輕鬆使用QR碼存取最新影片和舊刊影片

※有些期數可能沒有提供影片，或僅提供針對部分步驟的影片。

※在車型設計上，其零件的形狀可能與實車有所不同。

※照片上的螺絲並不包含備用數量。

### step 1 安裝中央蓋板

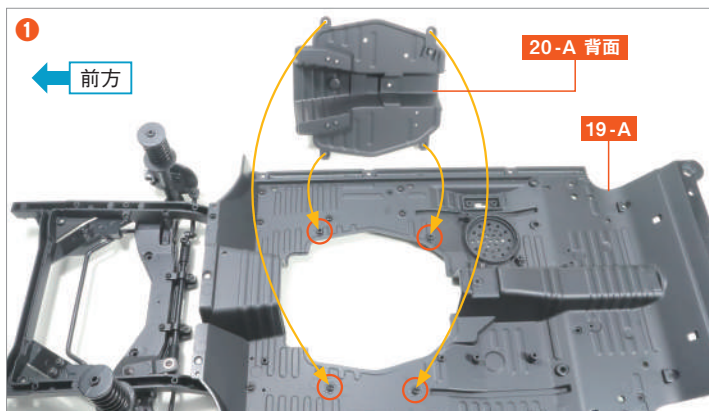

備妥組裝至第19期的地板，將地板 19-A 的4個螺絲孔突起部分與中央蓋板 20-A 背面的凹槽對齊嵌入。

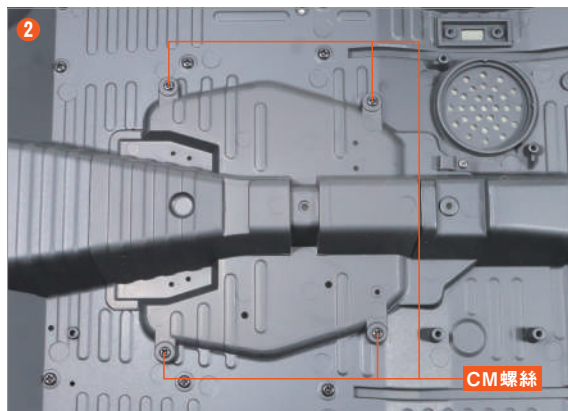

使用 CM 螺絲 在4個位置進行固定。

step complete

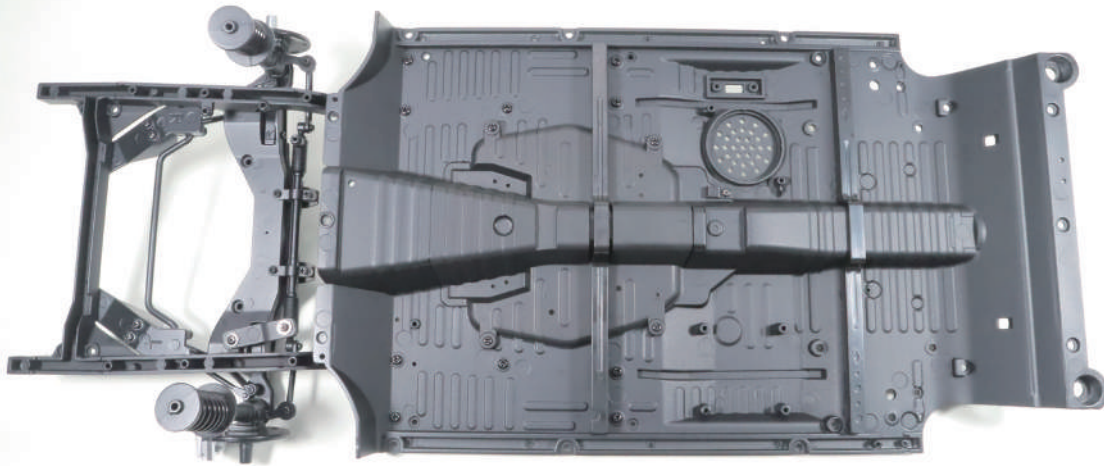

## step 2 安裝地板橫梁

在開始組裝之前，請確認地板橫梁 (1) 20-B 和地板橫梁 (2) 20-C 的形狀差異。

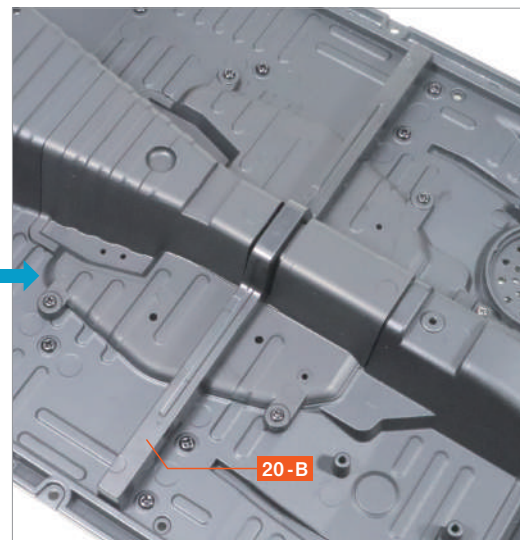
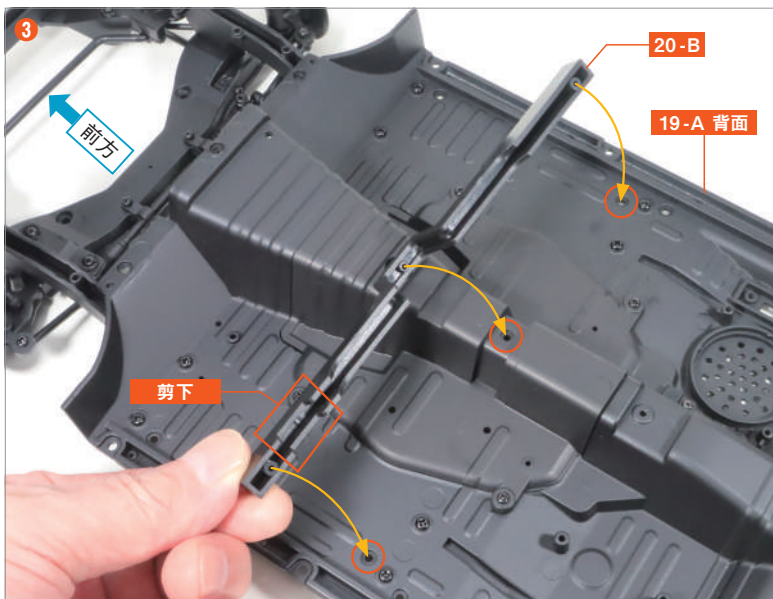
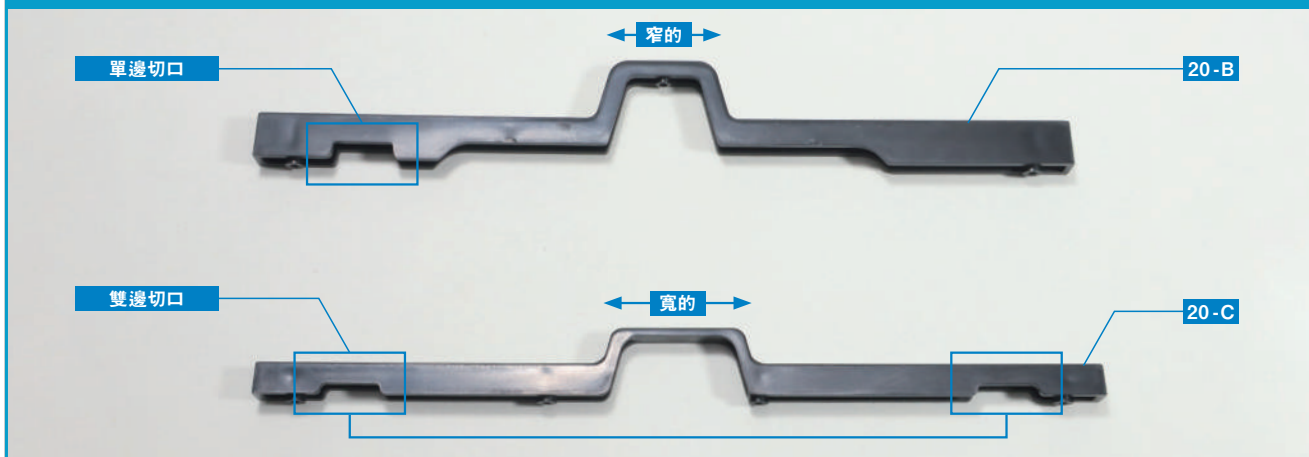

將 20-B 的切口靠近自己，將其螺絲孔突起部分與 19-A 的螺絲孔凹槽對準嵌入。



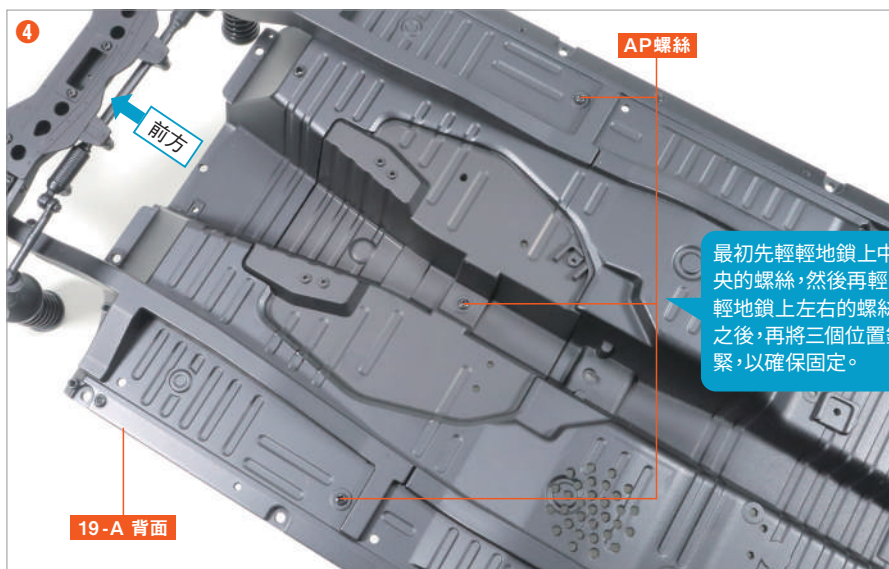

按住 20-B 以防止其脫落的同時，將其翻轉並使用 AP 螺絲 固定三個位置。

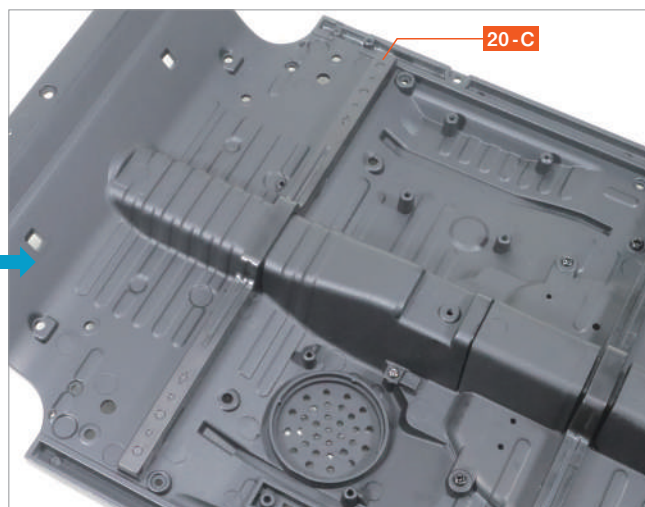
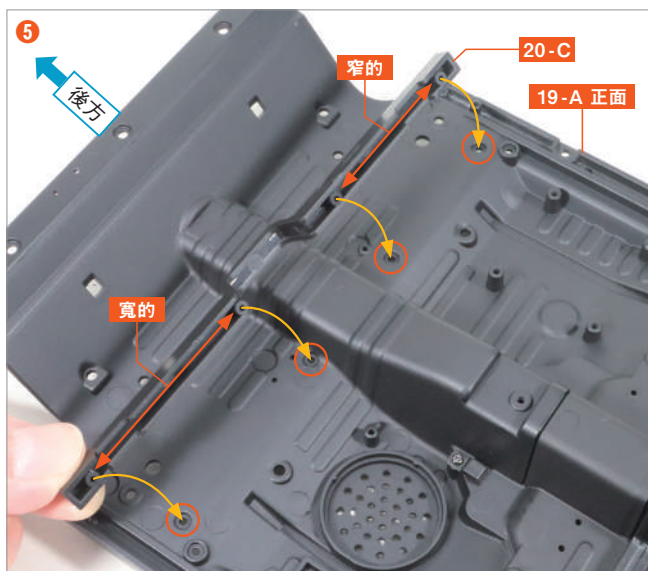

將 20-C 的螺絲孔突起之間的距離較寬的一側靠近自己，將其螺絲孔突起與 19-A 的螺絲孔凹槽對準嵌入。

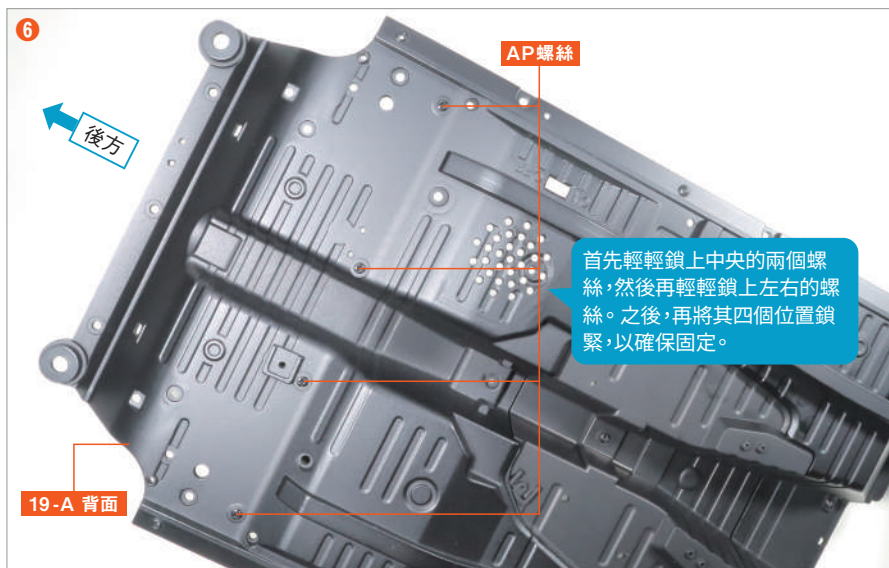

按住 20-C 以防止其脫落的同時，將其翻轉並使用 AP 螺絲 固定四個位置。

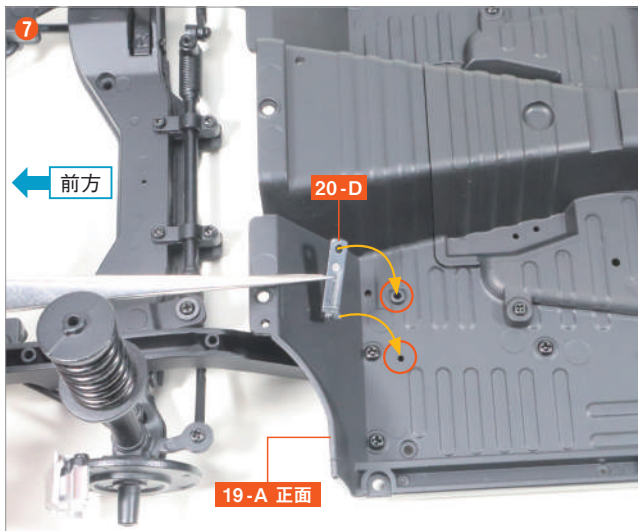

將線夾 **20-D** 的突起部分，對齊 **19-A** 的螺絲洞孔插入。

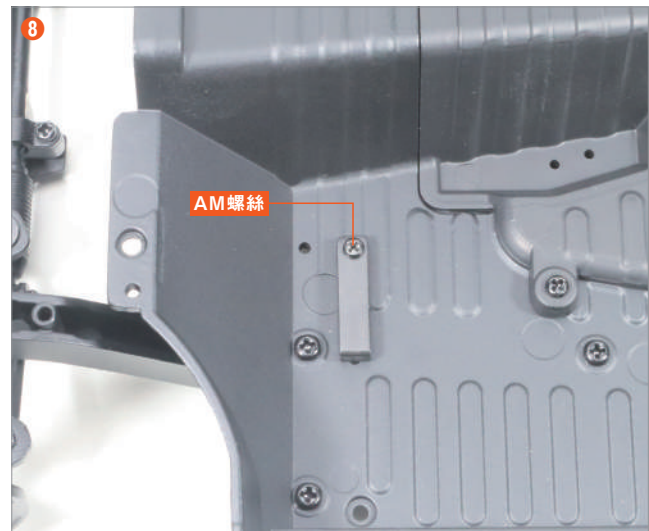

使用 **AM螺絲** 進行固定。

本期  
組裝

**完成!**

第20期的組裝到此結束。  
在第21期中，將後地板面板安裝在地板的後部上。

